

Soporte a pared reforzado clic SE 100-600

Descripción: Soporte a pared reforzado diseñado para soportar grandes cargas. Dispone de lamina que a modo de pinza permiten fijar todas las varillas en la base de la bandeja portacables.

Para doblar las pestañas es recomendable el uso de un destornillador a modo de palanca o cualquier otra herramienta de tamaño apropiado. El plano vertical del soporte dispone de perforaciones para alojar los tornillos que fijarán el soporte a la pared.

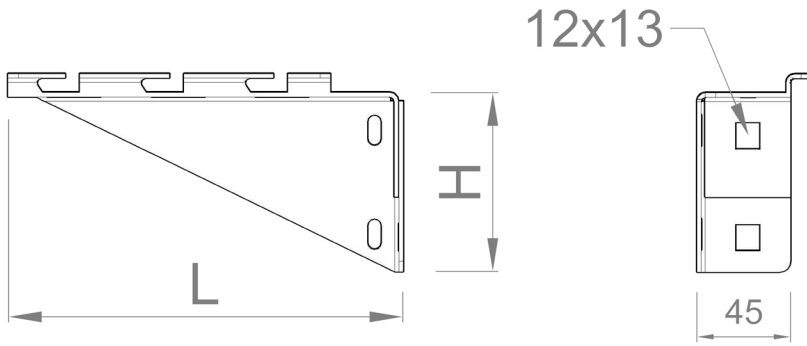

Código Ref.	H (mm)	L (mm)	Espesor (mm)	Peso (Kg/ud)
SE100SG	86	141	2	0,263
SE150SG	86	190	2	0,338
SE200SG	86	241	2	0,413
SE300SG	111	341	2	0,640
SE400SG	121	441	2	0,940
SE500SG	162	541	2	1,356
SE600SG	159	641	2	1,521

NOTA: Este producto no es adecuado para las bandejas EC30.060; EC60.060; EC60.060-6W - en cualquiera de sus acabados.

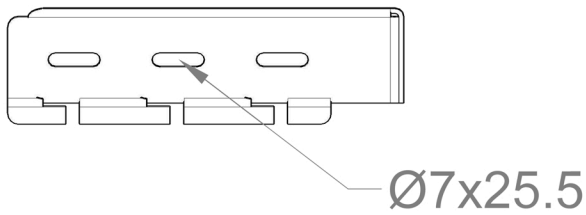

Código Sufijo	Descripción del Recubrimiento / Material
SG	Galvanizado Sendzimir, también llamado Pre-Galvanizado. Resistencia a la corrosión: Clase 3 según norma IEC 61537.
IN	Acero inoxidable austenítico AISI 304 ó AISI 316L. Resistencia a la corrosión: Clase 9D según norma IEC 61537.

* Consulte la disponibilidad de otros acabados

